

# PW 12 D

Il ribaltabile affidabile.



Carico utile  
**11.500 kg**



Pressione al suolo  
**0,24 kg/cm<sup>2</sup> | 3.41 psi**



Profondità di guado  
**1.300 mm**



Peso a vuoto  
**15.200 kg**



Volume di carico ammucciatato  
**6,7 m<sup>3</sup> (ISO 6483)**



Stabilità  
**60 % pendenza in salita/discesa**  
**40 % pendenza laterale**



Max. velocità  
**14,5 km/h**



## CARATTERISTICHE PRINCIPALI DEL PRODOTTO

- ⊕ Un miracolo di trasporto: l'elevata capacità di carico e l'ampio volume di carico consentono il trasporto di fino a 11,5 tonnellate di terra, rocce o altro materiale!
- ⊕ Nessun limite: grazie alle eccellenti capacità di marcia fuoristrada, PowerBully affronta con facilità terreni irregolari, fangosi, paludosi e irti di ostacoli.
- ⊕ Sicurezza e comfort: la grande vetratura in combinazione con un sistema di telecamere a 360° e un'illuminazione a LED di livello Premium garantiscono una visibilità ottimale. Le sospensioni della cabina e le grandi ruote garantiscono una marcia fluida anche su terreni accidentati.

## QUANTITÀ DI RIEMPIMENTO

Carburante Diesel	250 l
AdBlue	38 l
Olio idraulico	52 l

## CABINA

Cabina ammortizzata larghezza	1.412 mm
ROPS / FOPS (Level I & II) certificati	
Comandi joystick sul bracciolo destro	
Sedile di guida regolabile	

## LUCI

6 fari di lavoro a LED anteriori e posteriori

Sensore di inclinazione 2 assi
Telecamera posteriore
Touch Display 10.4"
Bracciolo con elementi di comando

## MOTORE E COMANDO

Tipo	Cummins B6.7 Turbo Diesel	
Numero cilindri	6	
Cilindrata	6,7 l	6.700 ccm
Potenza a 2.000 giri/min	209 kW	285 CV
Max. coppia a 1.500 giri/min	1.288 Nm	
Classe ambientale	UE Livello V	Tier 4f
Catena cinematica	Catena cinematica idrostatica Bosch Rexroth	

## CHASSIS

Tipo di cingoli	Cingoli in gomma a rotazione libera	
Larghezza cingoli	750 mm	29.5"
Tipo di telaio	Profilo a C aperto	
Larghezza telaio	864 mm	34"
Ruote intermedie	8 ruote in acciaio	
Assali oscillanti		
Asse di bloccaggio con tensionamento cingoli automatico		
Pressione al suolo (senza carico)	0,24 kg/cm <sup>2</sup>	3.41 psi
Pressione al suolo (con carico)	0,44 kg/cm <sup>2</sup>	6.25 psi

Riscaldamento, temperatura e comando ventilatore

Impianto di climatizzazione

Presse 12 V

2 porte USB (tipo A e C)

Appoggio smartphone

Tendina avvolgibile parasole

Portabevande climatizzato

Funzionamento di emergenza

**PowerBully**<sup>®</sup>

# PW 12 D

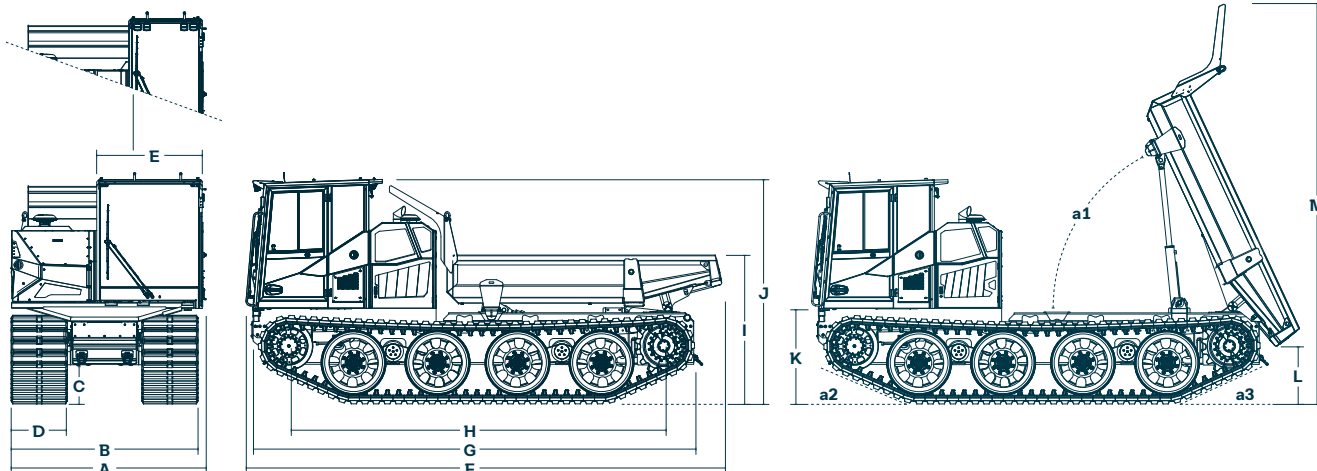

## DIMENSIONI

A	2.590 mm
B	2.500 mm
C	532 mm

D	750 mm
E	1.412 mm
F	6.375 mm

G	5.900 mm
H	5.021 mm
I	1.992 mm

J	3.005 mm
K	1.300 mm
L	805 mm

M	5.314 mm
---	----------

## ANGOLI

a1	58°
a2	24°
a3	26°

Opzionale: cabina stretta E 982 mm

Opzionale: prolungamento telaio anteriore 700 mm o 900 mm

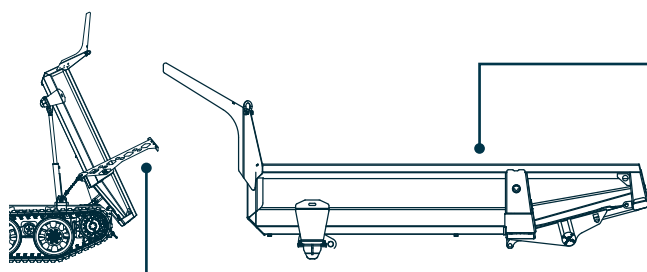

Opzionale: cassone ribaltabile con portellone posteriore meccanico

## CASSONE RIBALTABILE IN MATERIALE HARDOX / ABBASSAMENTO AUTOMATICO

Volume di carico ammassato (ISO 6483)	6,7 m <sup>3</sup> *
Volume di carico appiattito	4,4 m <sup>3</sup> *
Lunghezza	3.683 mm
Larghezza	2.444 mm
Altezza sponda bordo	652 mm

\* I dati si riferiscono al cassone ribaltabile con portellone posteriore meccanico

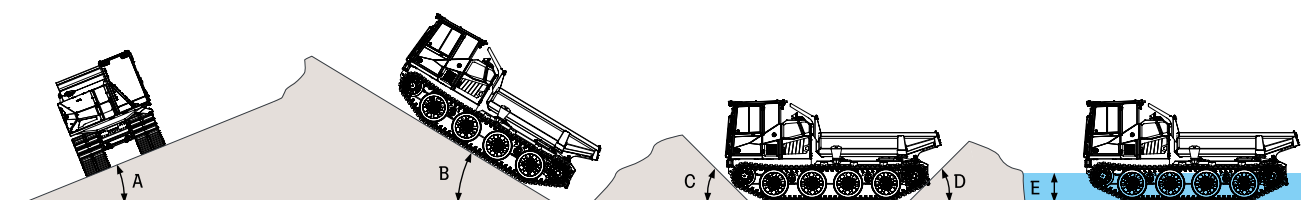

## PERCORRIBILITÀ FUORISTRADA

A Pendenza laterale 40% | 22°

B Pendenza in salita | discesa 60% | 31°

C Angolo di pendenza 45°

D Angolo di pendenza 45°

E Profondità di guado 1.300 mm

Scostamento angolo di pendenza con prolungamento del telaio

## OPZIONI

### Sicurezza

Faro di lavoro a LED Premium

Luce rotante

Luci supplementari (luci anabbaglianti, abbaglianti, posteriori, indicatori di direzione)

Telecamera a 360° (a richiesta)

Griglia protettiva frontale ribaltabile

Griglia di protezione FOPS livello II

Verricello a fune idraulico (Forza di trazione: 11 t)

### Comfort

Sedile di guida ammortizzato ad aria

Volante regolabile

Specchietto laterale riscaldato elettrico regolabile

Radio con Bluetooth e viva voce

### Avviamento a freddo

Filtro carburante riscaldato

Riduzione della pressione di alimentazione

Riscaldamento del monoblocco 230V/110V

Preriscaldamento olio idraulico 230V/110V

Riscaldamento a veicolo fermo

### Altro

Telemetria

Ventilatore reversibile

Prolungamento telaio (anteriore) 700 - 900 mm

Cabina stretta

Gancio di traino

Aspirazione aria in versione in acciaio

Separatore a ciclone Aspirazione aria



## Contattateci

Rapidamente. Direttamente. Personalmente.  
Scansionate il codice per trovare il contatto di riferimento.

[www.powerbully.com](http://www.powerbully.com)



KÄSSBOHRER GELÄNDEFahrzeug AG