

PW 12 C

One Chassis. Many possibilities.



Nutzlast
13.200 kg



Bodendruck
0,22 kg/cm² | 3.12 psi



Wattiefe
1.300 mm



Leergewicht
13.140 kg



Max. Geschwindigkeit
14,5 km/h



Steigfähigkeit
60 % bergauf & bergab
40 % seitwärts



PRODUKT-HIGHLIGHTS

- ⊕ Meister der Vielseitigkeit: PowerBully verspricht höchste Einsatzsicherheit unter widrigsten Bedingungen: Die geländegängigen Fahrzeuge mit hoher Nutzlast transportieren Personen, Geräte und Material sicher und zuverlässig an jeden Arbeitsort.
- ⊕ PowerBully kennt keine Hindernisse: Dank ihrer hohen Geländegängigkeit meistern PowerBully jegliche Untergründe, Steigungen und überschwemmte Gebiete mühelos.
- ⊕ Sicher und komfortabel: Große Scheiben, kombiniert mit einem 360°-Kamerasystem und Premium LED-Beleuchtung bieten dem Fahrer optimale Sicht. Die gefederte Kabine und die großen Laufrollen sorgen für eine ruhige Fahrt durch unebenes Gelände.

FÜLLMENGEN

Diesel	250 l
AdBlue	38 l
Hydrauliköl	52 l

BELEUCHTUNG

6 LED Arbeitsscheinwerfer Front und Heck

KABINE

Gefederte Kabine 1.412 mm breit
ROPS / FOPS (Level I und II) zertifiziert
Joystick-Lenkung auf rechter Armlehne
Verstellbarer Fahrersitz

Neigungssensor
Rückfahrkamera
10,4" Touch Display
Armlehne mit Bedienelementen

MOTOR & ANTRIEB

Typ	Cummins B6.7 Turbodiesel	
Anzahl Zylinder	6	
Hubraum	6,7 l	6.700 ccm
Leistung bei 2.000 U/min	209 kW	285 PS
Max. Drehmoment bei 1.500 U/min	1.288 Nm	
Abgasstufe	EU Stufe V	Tier 4f
Antriebsstrang	Hydrostatischer Bosch Rexroth	

CHASSIS

Kettentyp	Gummiendloskette	
Kettenbreite	750 mm	29.5"
Rahmentyp	offenes C-Profil mit Lochreihen	
Rahmenbreite	864 mm	34"
Laufrollen	8 Stahllaufrollen	
Pendelachsen		
Spannachse mit automatischer Kettenspannung		
Bodendruck (unbeladen)	0,22 kg/cm ²	3.12 psi
Bodendruck (beladen)	0,44 kg/cm ²	6.25 psi

Heizung, Temp.- und Gebläsesteuerung
Klimaanlage
12V Steckdose
2 USB Schnittstellen (Typ A und C)

Smartphoneablage
Sonnenschutzrollo
Klimatisierter Getränkehalter
Notfahrbetrieb

PowerBully®

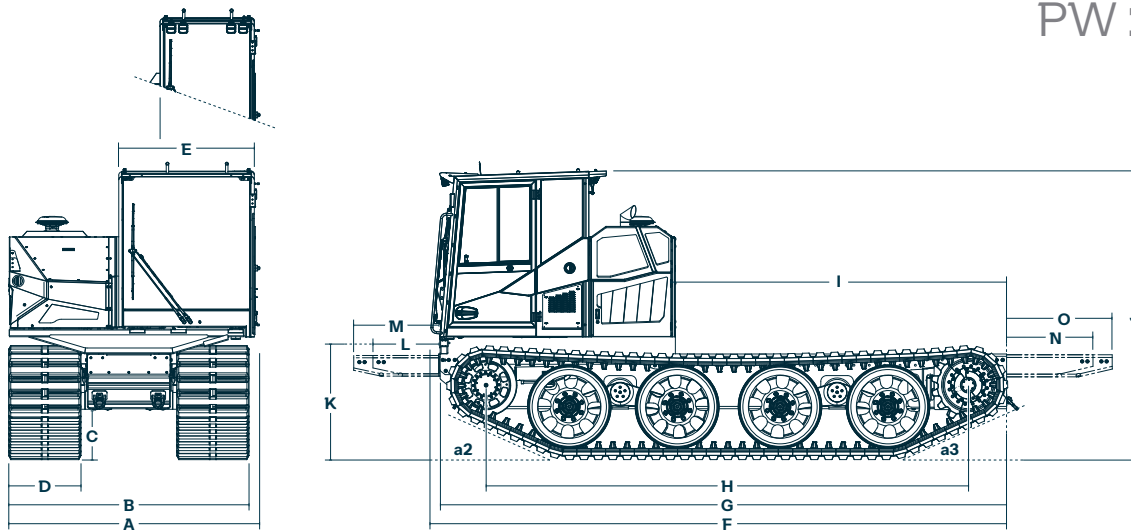

ABMESSUNGEN

A	2.590 mm	D	750 mm
B	2.500 mm	E	1.412 mm
C	530 mm	F	6.036 mm

G	5.900 mm	J	3.005 mm
H	5.021 mm	K	1.300 mm
I	3.450 mm	L	700 mm

M	900 mm
N	900 mm
O	1.100 mm

WINKEL

a2	24°
a3	26°

Optional: Schmale Kabine E 982 mm

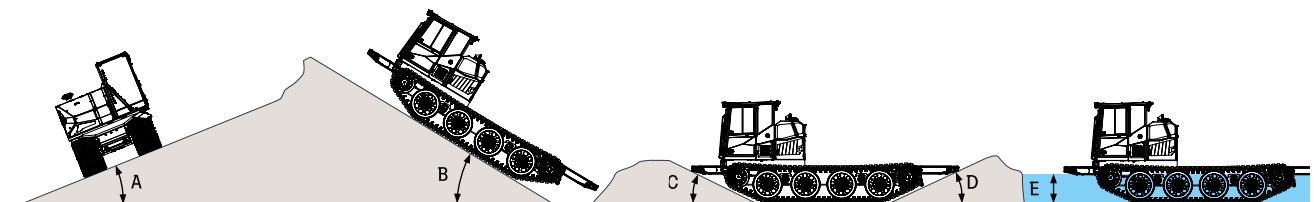

GELÄDEGÄNGIGKEIT

A Seitwärts	40 % 22°
B Bergauf / Bergab	60 % 31°
E Wattiefe	1.300 mm

C Böschungswinkel mit	700 mm Rahmenverlängerung	28°
	900 mm Rahmenverlängerung	24°

D Böschungswinkel mit	900 mm Rahmenverlängerung	29°
	1.100 mm Rahmenverlängerung	24°

SCHNITTSTELLEN FÜR AUFBAUTEN

Nebenantrieb (PTO)

Dauerleistung	126 kW (600 Nm)
Drehzahl	828 - 2.367 U/min
Übersetzung	1: 0,845

Mechanisch

Rahmentyp	offenes C-Profil mit Lochreihen zur Montage	
Rahmenbreite	864 mm	34"

Elektrisch

Spannungsversorgung für Aufbauten	12 V oder 24 V
Aufbauschchnittstelle	

OPTIONEN

Sicherheit

Premium LED Arbeitsscheinwerfer
Rundumkennleuchte
Zusatzbeleuchtung (Abblend-, Fern-, Schlusslicht, Blinker)
360°-Kamera (auf Anfrage)
Klappbares Schutzgitter für die Frontscheibe
Schutzgitter für Kabinendach
Hydraulische Seilwinde (Zugkraft: 11 t)

Komfort

Luftfederter Komfortsitz
Verstellbares Lenkrad
Beheizte und elektrisch verstellbare Hauptspiegel
Radio mit Bluetooth und Freisprechanlage

Kaltstart

Beheizter Kraftstofffilter
Speisedruckabsenkung
Motorvorwärmung 230V/110V
Hydraulikölheizung 230V/110V
Standheizung

Sonstiges

Telemetrie
Reversierbarer Lüfter
Rahmenverlängerung vorne 700 mm bis 900 mm
Rahmenverlängerung hinten 900 mm bis 1.100 mm
Schmale Kabine
Anhängerkupplung
Luftansaugung in Stahlausführung
Zyklonabscheider Luftansaugung



Kontaktieren Sie uns
Schnell. Direkt. Persönlich.
Scannen Sie den Code.

www.powerbully.com



KÄSSBOHRER GELÄNDEFahrZEUG AG