

PW 12 D Il dumper su cui puoi contare.



Carico utile
11.500 kg



Pressione al suolo
0,24 kg/cm² | 3.41 psi



Profondità di guado
1.300 mm



Peso a vuoto
15.200 kg



Volume di carico a colmo
6,7 m³ (ISO 6483)



Pendenza superabile
60 % pendenza in salita/discesa
40 % pendenza laterale



Velocità massima
14,5 km/h

CARATTERISTICHE PRINCIPALI DEL PRODOTTO

- ⊕ Straordinaria capacità di trasporto: carichi utili elevati e ampio volume di carico consentono il trasporto fino a 11,5 tonnellate di terra, rocce o altri materiali.
- ⊕ Nessun limite: grazie alle eccellenti capacità fuoristrada, PowerBully affronta con facilità terreni irregolari, fangosi, paludosi e irti di ostacoli.
- ⊕ Sicurezza e comfort: ampie superfici vetrate, sistema di telecamere a 360° e illuminazione LED premium garantiscono all'operatore una visibilità ottimale. Le sospensioni della cabina e le grandi ruote garantiscono una marcia fluida anche su terreni accidentati.

CAPACITÀ SERBATOI

Carburante Diesel	250 l
AdBlue	38 l
Olio idraulico	52 l

CABINA

Cabina ammortizzata larghezza	1.412 mm
Certificazione ROPS / FOPS (Livello I e II)	
Comandi joystick sul bracciolo destro	
Sedile di guida regolabile	

LUCI

6 fari di lavoro a LED anteriori e posteriori

Sensore di inclinazione 2 assi
Telecamera posteriore
Touch Display 10.4"
Bracciolo con comandi integrati

MOTORE E POTENZA

Tipo	Cummins B6.7 Turbo Diesel	
Numero cilindri	6	
Cilindrata	6,7 l	6.700 ccm
Potenza a 2.000 giri/min	209 kW	285 CV
Coppia massima a 1.500 giri/min	1.288 Nm	
Standard di emissioni	UE Livello V	Tier 4f
Trasmissione	idrostatica Bosch Rexroth	

TELAIO

Tipo di cingoli	Cingoli in gomma a struttura continua	
Larghezza cingoli	750 mm	29.5"
Tipo di telaio	Profilo a C forato	
Larghezza telaio	864 mm	34"
Ruote intermedie	8 ruote in acciaio	
Assali oscillanti		
Asse di bloccaggio con tensionamento cingoli automatico		
Pressione al suolo (senza carico)	0,24 kg/cm ²	3.41 psi
Pressione al suolo (con carico)	0,44 kg/cm ²	6.25 psi

Controllo riscaldamento, temperatura e ventilazione

Impianto di climatizzazione

Presse 12 V

2 porte USB (tipo A e C)

Vano porta cellulare

Tendina avvolgibile parasole

Portabevande climatizzato

Modalità di emergenza

PowerBully[®]

PW 12 D

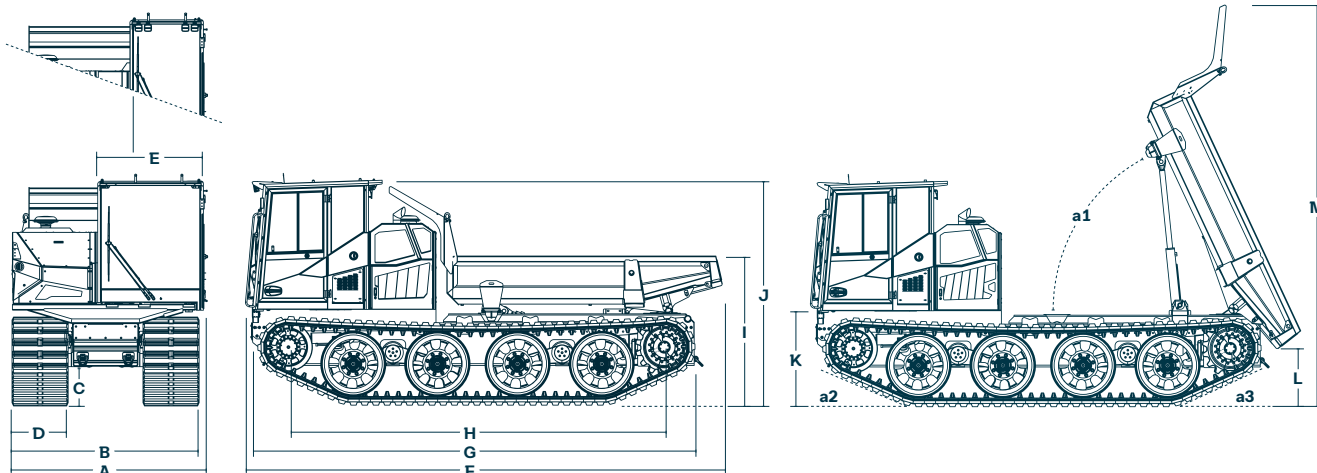

DIMENSIONI

A	2.590 mm	D	750 mm	G	5.900 mm	J	3.005 mm	M	5.314 mm
B	2.500 mm	E	1.412 mm	H	5.021 mm	K	1.300 mm		
C	532 mm	F	6.375 mm	I	1.992 mm	L	805 mm		

Opzionale: cabina stretta E 982 mm

Opzionale: prolungamento del telaio anteriore di 700 mm o 900 mm

ANGOLI

a1	58°
a2	24°
a3	26°

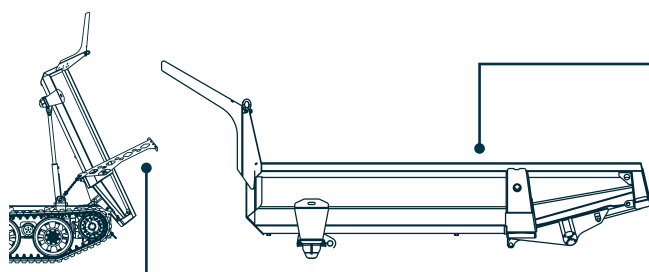

Opzionale: cassone ribaltabile con sponda posteriore meccanica

CASSONE RIBALTABILE IN MATERIALE HARDOX / ABBASSAMENTO AUTOMATICO

Volume di carico a colmo (ISO 6483)	6,7 m ³ *
Volume di carico a raso	4,4 m ³ *
Lunghezza	3.683 mm
Larghezza	2.444 mm
Altezza sponde laterali	652 mm

* I dati si riferiscono al cassone ribaltabile con sponda posteriore meccanica

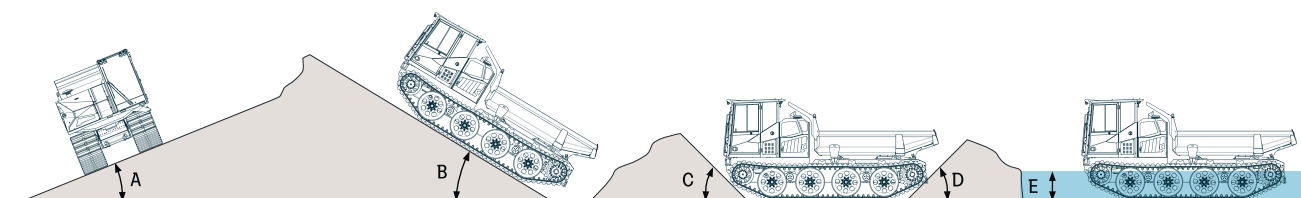

CAPACITÀ FUORISTRADA

A Pendenza laterale	40% 22°	B Pendenza in salita discesa	60% 31°	C Angolo di attacco	45°	D Angolo di uscita	45°	E Profondità di guado	1.300 mm
---------------------	-----------	--------------------------------	-----------	---------------------	-----	--------------------	-----	-----------------------	----------

Angoli di attacco e uscita ridotti con prolungamento del telaio

OPTIONAL

Sicurezza

- Faro di lavoro a LED Premium
- Luce rotante
- Luci supplementari (luci anabbaglianti, abbaglianti, posteriori, indicatori di direzione)
- Telecamera a 360° (a richiesta)
- Griglia protettiva frontale ribaltabile
- Griglia di protezione FOPS livello II
- Verricello a fune idraulico (Forza di trazione: 11 t)

Comfort

- Sedile di guida a sospensione pneumatica
- Volante regolabile
- Specchietti riscaldati e regolabili elettricamente
- Radio con Bluetooth e viva voce

Avviamento a freddo

- Filtro carburante riscaldato
- Riduzione della pressione di alimentazione
- Riscaldatore blocco motore 230V/110V
- Preriscaldamento olio idraulico 230V/110V
- Riscaldamento a veicolo fermo

Altro

- Telemetria
- Ventola reversibile
- Prolungamento telaio (anteriore) 700 - 900 mm
- Cabina stretta
- Gancio di traino
- Aspirazione aria nella versione in acciaio
- Separatore a ciclone per l'aspirazione dell'aria



Contatto

Rapido. Diretto. Personale.
Scansionate il codice per trovare il contatto di riferimento.

www.powerbully.com



KÄSSBOHRER GELÄNDEFahrZEUG AG