

PW 9 D

The reliable Dumper.



Nutzlast
7.500 kg



Bodendruck
0,22 kg/cm² | 3.12 psi



Wattiefe
1.200 mm



Leergewicht
12.450 kg



Max. Geschwindigkeit
14,5 km/h



Steigfähigkeit
60 % bergauf & bergab
40 % seitwärts



Ladevolumen gehäuft
5,2 m³ (ISO 6483)

PRODUKT-HIGHLIGHTS

- ⊕ Transportwunder: PowerBully 9D ermöglicht den Transport von 7,5 Tonnen Erde, Schüttgut oder anderem Material!
- ⊕ PowerBully kennt keine Hindernisse: Dank ihrer hohen Geländegängigkeit meistern PowerBully jegliche Untergründe, Steigungen und überschwemmte Gebiete mühelos.
- ⊕ Sicher und komfortabel: Große Scheiben, kombiniert mit einem 360°-Kamerasystem und Premium LED-Beleuchtung bieten dem Fahrer optimale Sicht. Die gefederte Kabine und die großen Lauf­räder sorgen für eine ruhige Fahrt durch unebenes Gelände.

FÜLLMENGEN

Diesel	250 l
AdBlue	38 l
Hydrauliköl	52 l

BELEUCHTUNG

6 LED Arbeitsscheinwerfer Front und Heck

KABINE

Gefederte Kabine 1.412 mm breit
ROPS / FOPS (Level I und II) zertifiziert
Joystick-Lenkung auf rechter Armlehne
Verstellbarer Fahrersitz

Neigungssensor
Rückfahrkamera
10,4" Touch Display
Armlehne mit Bedienelementen

MOTOR & ANTRIEB

Typ	Cummins B6.7 Turbodiesel	
Anzahl Zylinder	6	
Hubraum	6,7 l	6.700 ccm
Leistung bei 2.000 U/min	173 kW	235 PS
Max. Drehmoment bei 1.500 U/min	949 Nm	
Abgasstufe	EU Stufe V	Tier 4f
Antriebsstrang	Hydrostatischer Bosch Rexroth	

CHASSIS

Kettentyp	Gummiendloskette	
Kettenbreite	700 mm	27.6"
Rahmentyp	offenes C-Profil mit Lochreihen	
Rahmenbreite	864 mm	34"
Lauf­räder	8 Stahllauf­räder	
Pendelachsen		
Spann­achse mit automatischer Kettenspannung		
Bodendruck (unbeladen)	0,22 kg/cm ²	3.12 psi
Bodendruck (beladen)	0,35 kg/cm ²	4.97 psi

Heizung, Temp.- und Gebläsesteuerung
Klimaanlage
12V Steckdose
2 USB Schnittstellen (Typ A und C)

Smartphoneablage
Sonnenschutzrollo
Klimatisierter Getränkehalter
Notfahrbetrieb



PowerBully®

PW 9 D

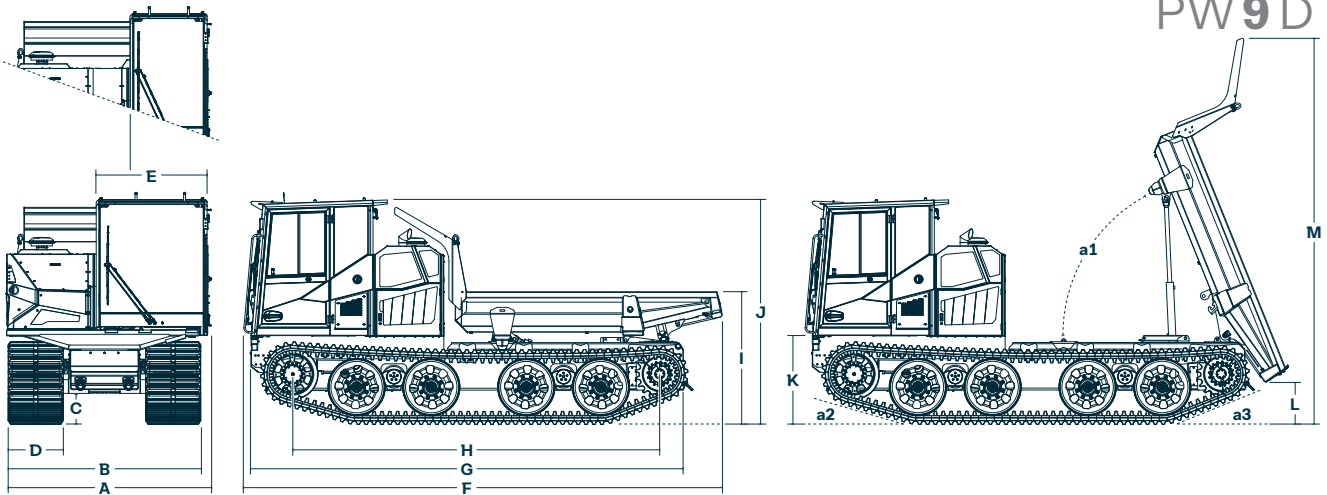

ABMESSUNGEN

A	2.590 mm	D	700 mm	G	5.500 mm	J	2.857 mm	M	4.912 mm
B	2.450 mm	E	1.412 mm	H	4.672 mm	K	1.200 mm		
C	390 mm	F	6.091 mm	I	1.689 mm	L	536 mm		

WINKEL

a1	68°
a2	16°
a3	22°

Optional: Schmale Kabine E 982 mm

Optional: Rahmenverlängerung vorne 500 mm oder 700 mm

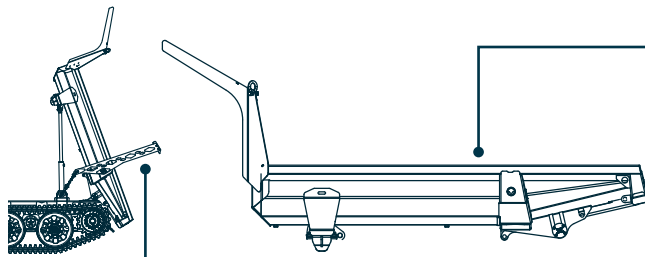

Optional: Kippmulde mit mechanischer Heckklappe

KIPPMULDE AUS HARDOX-MATERIAL / AUTOMATISCHES ABSENKEN

Ladevolumen gehäuft (ISO 6483)	5,2 m ³ *
Ladevolumen gestrichen	3,2 m ³ *
Länge	3.400 mm
Breite	2.444 mm
Bordwandhöhe	512 mm

* Angaben beziehen sich auf die Kippmulde mit mechanischer Heckklappe

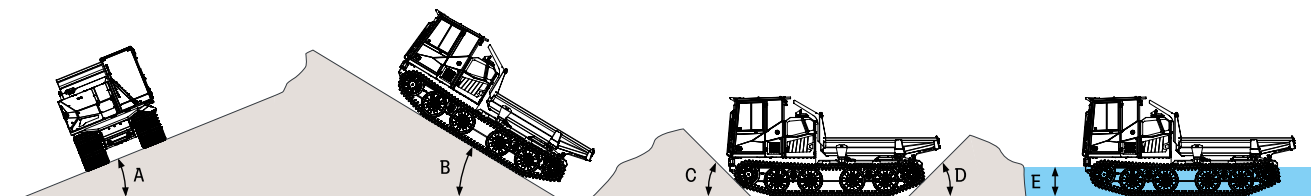

GELÄNDEGÄNGIGKEIT

A Seitwärts	40 % 22°	B Bergauf Bergab	60 % 31°	C Böschungswinkel	45°	D Böschungswinkel	45°	E Wattiefe	1.200 mm
-------------	------------	--------------------	------------	-------------------	-----	-------------------	-----	------------	----------

Abweichender Böschungswinkel bei Rahmenverlängerung

OPTIONEN

Sicherheit

- Premium LED Arbeitsscheinwerfer
- Rundumkennleuchte
- Zusatzbeleuchtung (Ablend-, Fern-, Schlusslicht, Blinker)
- 360°-Kamera (auf Anfrage)
- Klappbares Schutzgitter für die Frontscheibe
- Schutzgitter für Kabinendach (FOPS Level I und II)
- Hydraulische Seilwinde (Zugkraft: 9 t)

Komfort

- Luftgefederter Komfortsitz
- Verstellbares Lenk rad
- Beheizte und elektrisch verstellbare Hauptspiegel
- Radio mit Bluetooth und Freisprechanlage

Kaltstart

- Beheizter Kraftstofffilter
- Speisedruckabsenkung
- Motorvorwärmung 230V/110V
- Hydraulikölheizung 230V/110V
- Standheizung

Sonstiges

- Telemetrie
- Reversierbarer Lüfter
- Rahmenverlängerung vorne 500 mm oder 700 mm
- Schmale Kabine
- Anhängerkupplung
- Luftansaugung in Stahlausführung
- Zyklonabscheider Luftansaugung



Kontaktieren Sie uns
Schnell. Direkt. Persönlich.
Scannen Sie den Code.

www.powerbully.com

KÄSSBOHRER GELÄNDEFahrZEUG AG

Änderungen im Zuge technischer Weiterentwicklung vorbehalten. Abbildungen sehen exemplarisch zur Ansicht und können zum Teil Sonderausstattung enthalten.